

Dane aktualne na dzień: 02-06-2026 10:03

 Link do produktu: <https://wiertools.pl/pila-tarczowa-zeby-z-weglikow-spiekanych-budowlana-136x2-61-6x2010mm-10-tt-karnasch-111250136010-p-13473.html>

## Piła tarczowa, zęby z węglików spiekanych, budowlana 136x2,6/1,6x20/10mm 10 TT Karnasch (111250136010)

Cena brutto	<b>39,61 zł</b>
Cena netto	<b>32,20 zł</b>
Dostępność	<b>Dostępny</b>
Czas wysyłki	<b>3 - 5 dni</b>
Kod producenta	<b>111250136010</b>
Kod EAN	<b>4046781094575</b>
Magazyn producenta	<b>12</b>

### Opis produktu

**UWAGA! PRODUKT ZAMAWIANY NA SPECJALNE ZAMÓWIENIE OD PRODUCENTA. BRAK MOŻLIWOŚCI ZWROTU!**

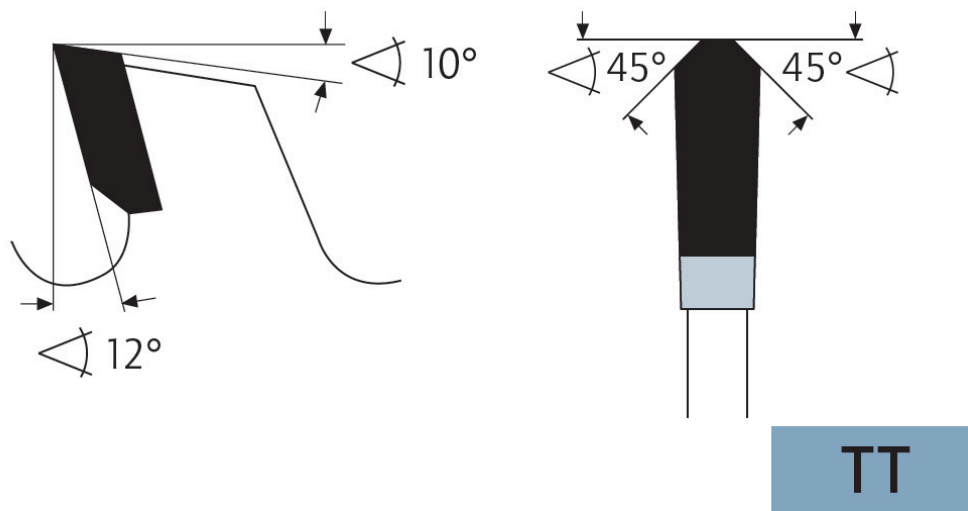

### WYPRZEDAŻ.

Do wszechstronnego zastosowania na placu budowy. Wykonuje cięcia wzdłużne i poprzeczne we wszystkich rodzajach drewna budowlanego. Płyty szalunkowe z zaprawą lub obudową blaszaną, palety, gazobeton, produkty Heraklith, płyty pilśniowe cementowe i podobne materiały.

Do:

- pilarki stołowe,
- pilarki budowlane,
- pilarki ręczne

### Zastosowanie:

- Drewno miękkie, drewno twarde, drewno egzotyczne w poprzek słoików - ★★★

- Drewno miękkie, drewno twarde, drewno egzotyczne wzdłuż słoików - ★★☆☆
- Drewno z wtrąceniami, takimi jak gwoździe, klipsy, resztki betonu - ★★★★★
- Drewno klejone, płyta stolarska i sklejka fornirowa, drewno warstwowe - ★★☆☆
- Płyta wiórowa, płyta pilśniowa twarda, płyty bez laminatu LDF, MDF, HDF - ★★☆☆
- Płyty gipsowe, cementowe, z wełny mineralnej, eternit, GRP, CFRP, HPL, materiały mineralne, grafit - ★★☆☆
- Bloczki z betonu komórkowego - ★★☆☆

---

★★★★ - Optymalne

★★★☆☆ - Dobre

★★☆☆☆ - Możliwe

---

**Parametry:**

- Średnica: 136 mm
- Szerokość zęba/grubość korpusu: 2,6/1,6 mm
- Otwór środkowy: 20/10 mm
- Ilość zębów: 10 TT
- Otwory dodatkowe: 2-6-32

Średnica robocza [d1]: **136,00 mm**

Szerokość cięcia: **2,60 mm**

Grubość korpusu: **1,60 mm**

Średnica otworu: **20/10 mm**

Ilość zębów: **10**

Kształt zęba: **TT**

Otwory dodatkowe: **2-6-32**

Wyciszenie: **nie**