

Dane aktualne na dzień: 31-03-2025 21:01

 Link do produktu: <https://wiertools.pl/pila-tarczowa-zeby-z-weglikow-spiekanych-ciecie-listew-przy-szybowych-200x2-21-8x30-mm-100tfn-karnasch-111150200050-p-13386.html>

Piła tarczowa, zęby z węglików spiekanych, cięcie listew przy szybowych - 200x2,2/1,8x30 mm 100TFN Karnasch (111150200050)

| | |
|----------------|----------------------|
| Cena brutto | 941,89 zł |
| Cena netto | 765,75 zł |
| Dostępność | Dostępny |
| Czas wysyłki | 24 godziny |
| Kod producenta | 111150200050 |
| Kod EAN | 4046781037763 |

Opis produktu

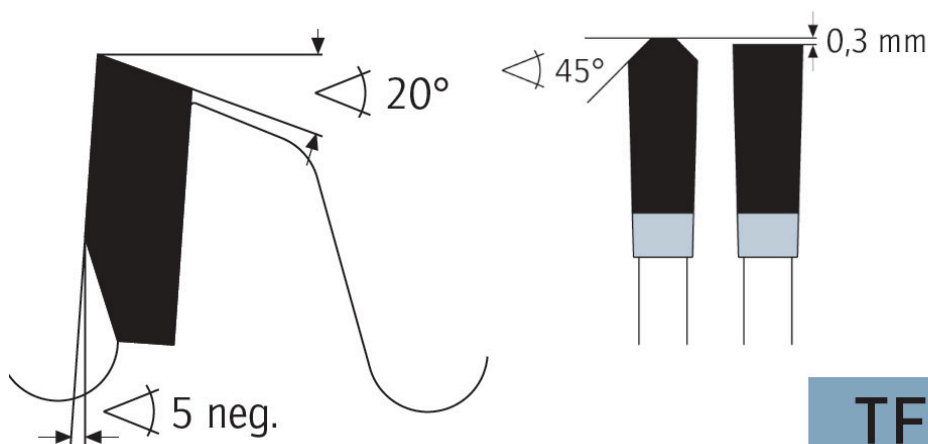

Piły do budowy okien, np. do cięcia listew przyszybowych oraz jako zestaw do fazowania. Materiał: profil z tworzywa sztucznego, profil aluminiowy, materiały drewniane.

Do:

- Do maszyn specjalnych, takich jak piły do listew przyszybowych firmy HAFFNER, ROTOX, WEGOMA, STRIFFLER itp.

Zastosowanie:

- Drewno miękkie, drewno twarde, drewno egzotyczne w poprzek słoju - ★★★★★
- Drewno miękkie, drewno twarde, drewno egzotyczne wzdłuż słoju - ★★★★★
- Drewno klejone, płyta stolarska i sklejka fornirowa, drewno warstwowe - ★★★★★
- Płyta wiórowa, płyta pilśniowa twarda, płyty bez laminatu LDF, MDF, HDF - ★★★★★
- Płyta wiórowa, płyta pilśniowa twarda, powlekane tworzywem sztucznym/fornirowane, MDF, HDF - ★★★★★
- Profile drewniane - ★★★★★
- Tworzywa sztuczne, pleksi, akryle, duro- i termoplastyczne - ★★★★★
- Metale nieżelazne, takie jak aluminium, miedź, mosiądz - ★★★★★

★★★ - Optymalne

★★☆ - Dobre

★☆☆ - Możliwe

Parametry:

- Średnica: 200 mm
- Szerokość zęba/grubość korpusu: 2,2/1,8 mm
- Otwór środkowy: 30 mm
- Ilość zębów: 100 TFN
- Otwory dodatkowe: -

Możliwość stosowania w maszynach:

- Rotox

Średnica robocza [d1]: **200,00 mm**

Szerokość cięcia: **2,20 mm**

Grubość korpusu: **1,80 mm**

Średnica otworu: **30,00 mm**

Ilość zębów: **100**

Kształt zęba: **TFN**

Otwory dodatkowe: **brak**

Wyciszenie: **nie**