

Dane aktualne na dzień: 01-04-2025 22:11

 Link do produktu: <https://wiertools.pl/pila-tarczowa-zeby-z-weglikow-spiekanych-ciecie-listew-przy-szybowych-92x3-02-5x30-mm-24z45r-karnasch-111150092020-p-13372.html>

Piła tarczowa, zęby z węglików spiekanych, cięcie listew przy szybowych - 92x3,0/2,5x30 mm 24Z./45°R Karnasch (111150092020)

Cena brutto	109,95 zł
Cena netto	89,40 zł
Dostępność	Dostępny
Czas wysyłki	3 - 5 dni
Kod producenta	111150092020
Kod EAN	4046781037640

Opis produktu

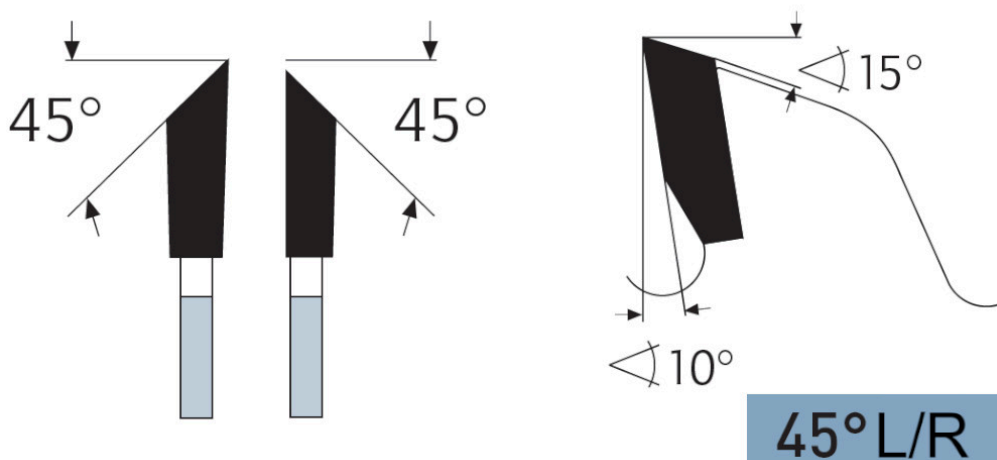

Piły do budowy okien, np. do cięcia listew przyszybowych oraz jako zestaw do fazowania. Materiał: profil z tworzywa sztucznego, profil aluminiowy, materiały drewniane.

Do:

- Do maszyn specjalnych, takich jak piły do listew przyszybowych firmy HAFNER, ROTOX, WEGOMA, STRIFFLER itp.

Zastosowanie:

- Drewno miękkie, drewno twarde, drewno egzotyczne w poprzek słoju - ★★★★★
- Drewno miękkie, drewno twarde, drewno egzotyczne wzdłuż słoju - ★★★★★
- Drewno klejone, płyta stolarska i sklejka fornirowa, drewno warstwowe - ★★★★★
- Płyta wiórowa, płyta pilśniowa twarda, płyty bez laminatu LDF, MDF, HDF - ★★★★★
- Płyta wiórowa, płyta pilśniowa twarda, powlekane tworzywem sztucznym/fornirowane, MDF, HDF - ★★★★★
- Profile drewniane - ★★★★★
- Tworzywa sztuczne, pleksi, akryle, duro- i termoplastyczne - ★★★★★
- Metale nieżelazne, takie jak aluminium, miedź, mosiądz - ★★★★★

★★★ - Optymalne

★★☆ - Dobre

★☆☆ - Możliwe

Parametry:

- Średnica: 92 mm
- Szerokość zęba/grubość korpusu: 3,0/2,5 mm
- Otwór środkowy: 30 mm
- Ilość zębów: 24 / 45°R
- Otwory dodatkowe: -

Możliwość stosowania w maszynach:

- Rotox

Średnica robocza [d1]: **92,00 mm**

Szerokość cięcia: **3,00 mm**

Grubość korpusu: **2,50 mm**

Średnica otworu: **30,00 mm**

Ilość zębów: **24**

Kształt zęba: **45°R**

Otwory dodatkowe: **brak**

Wyciszenie: **nie**