

Dane aktualne na dzień: 02-06-2026 06:28

 Link do produktu: <https://wiertools.pl/pila-tarczowa-zebry-z-weglikow-spiekanych-ciecie-listew-przy-szybowych-98x3-02-0x32mm-36z45r-karnasch-111150098020-p-13376.html>

Piła tarczowa, zęby z węglików spiekanych, cięcie listew przy szybowych - 98x3,0/2,0x32mm 36Z./45°R Karnasch (111150098020)

Cena brutto	577,72 zł
Cena netto	469,69 zł
Dostępność	Dostępny
Czas wysyłki	3 - 5 dni
Kod producenta	111150098020
Kod EAN	4046781037688
Magazyn producenta	42

Opis produktu

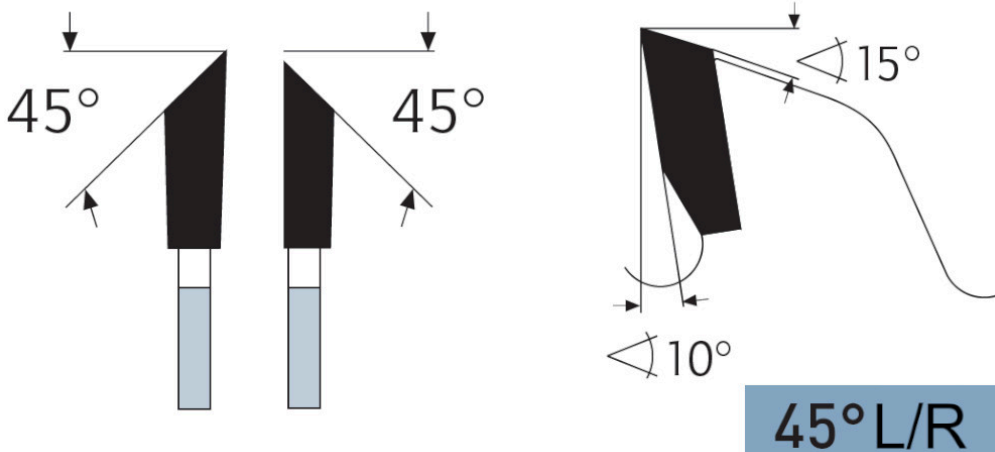

Piły do budowy okien, np. do cięcia listew przyszybowych oraz jako zestaw do fazowania. Materiał: profil z tworzywa sztucznego, profil aluminiowy, materiały drewniane.

Do:

- Do maszyn specjalnych, takich jak piły do listew przyszybowych firmy HAFFNER, ROTOX, WEGOMA, STRIFFLER itp.

Zastosowanie:

- Drewno miękkie, drewno twarde, drewno egzotyczne w poprzek słoików - ★★★
- Drewno miękkie, drewno twarde, drewno egzotyczne wzdłuż słoików - ★★★
- Drewno klejone, płyta stolarska i sklejka fornirowa, drewno warstwowe - ★★★
- Płyta wiórowa, płyta pilśniowa twarda, płyty bez laminatu LDF, MDF, HDF - ★★★
- Płyta wiórowa, płyta pilśniowa twarda, powlekane tworzywem sztucznym/fornirowane, MDF, HDF - ★★★
- Profile drewniane - ★★★

- Tworzywa sztuczne, pleksi, akryle, duro- i termoplastyczne - ★★★
- Metale nieżelazne, takie jak aluminium, miedź, mosiądz - ★★★

★★★ - Optymalne

★★☆ - Dobre

★☆☆ - Możliwe

Parametry:

- Średnica: 98 mm
- Szerokość zęba/grubość korpusu: 3,0/2,0 mm
- Otwór środkowy: 32 mm
- Ilość zębów: 36 / 45°R
- Otwory dodatkowe: -

Możliwość stosowania w maszynach:

- Elu

Średnica robocza [d1]: **98,00 mm**

Szerokość cięcia: **3,00 mm**

Grubość korpusu: **2,00 mm**

Średnica otworu: **32,00 mm**

Ilość zębów: **36**

Kształt zęba: **45°R**

Otwory dodatkowe: **brak**

Wyciszenie: **nie**