

Dane aktualne na dzień: 02-06-2026 05:54

 Link do produktu: <https://wiertools.pl/pila-tarczowa-zeby-z-weglikow-siekanych-ciecie-wzdłużne-zab-skosny-naprzemienny280x3-2/2,2x30mm-28wza-nl-uni-karnasch-111200280010-p-13394.html>

Piła tarczowa, zęby z węglików spiekanych, cięcie wzdłużne, zęb skośny naprzemienny 280x3,2/2,2x30mm 28WZA - NL: UNI Karnasch (111200280010)

Cena brutto	402,97 zł
Cena netto	327,62 zł
Dostępność	Dostępny
Czas wysyłki	3 - 5 dni
Kod producenta	111200280010
Kod EAN	4046781053633
Magazyn producenta	10

Opis produktu

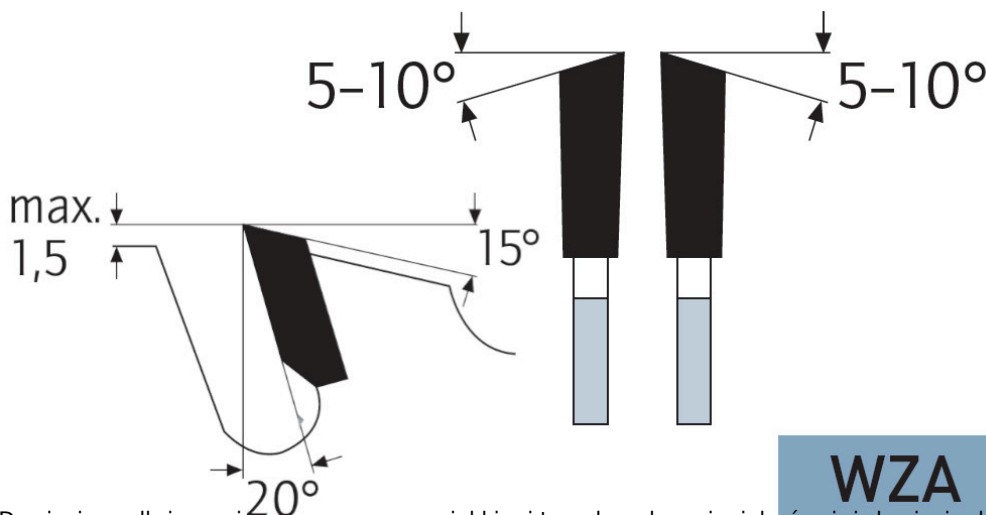

Do cięcia wzdłużnego i poprzecznego w miękkim i twardym drewnie, jak również do cięcia drewna opałowego, drewna budowlanego, płyt ze sklejki, surowych płyt wiórowych. Nadaje się również do wykonywania cięć w płytach drewnianych (również z jednostronną okleiną lub powłoką z tworzywa sztucznego).

Do:

- pilarek stołowych,
- przesuwnych pilarek stołowych,
- pilarek kołyskowych

Zastosowanie:

- Drewno miękkie, drewno twarde, drewno egzotyczne w poprzek słoików - ★★★
- Drewno miękkie, drewno twarde, drewno egzotyczne wzdłuż słoików - ★★★☆
- Drewno klejone, płyta stolarska i sklejka fornirowa, drewno warstwowe - ★★★☆
- Płyta wiórowa, płyta pilśniowa twarda, płyty bez laminatu LDF, MDF, HDF - ★★★☆

★★★ - Optymalne

★★☆ - Dobre

★☆☆ - Możliwe

Parametry:

- Średnica: 280 mm
- Szerokość zęba/grubość korpusu: 3,2/2,2 mm
- Otwór środkowy: 30 mm
- Ilość zębów: 28 WZA
- Otwory dodatkowe: UNI

Możliwość stosowania w maszynach:

- AEG + Atlas Copco MK 65
- AEG + Atlas Copco MKS 65
- Festo AD 100/1
- Mafell A 85
- Mafell Erika
- Mafell Erika 65 K
- Mafell Erika 65 L
- Mafell Erika 70 L
- Mafell FS 65
- Mafell FUS 85

Średnica robocza [d1]: **280,00 mm**

Szerokość cięcia: **3,20 mm**

Grubość korpusu: **2,20 mm**

Średnica otworu: **30,00 mm**

Ilość zębów: **28**

Kształt zęba: **WZA**

Otwory dodatkowe: **2-7-42 + 2-9-46,4 + 2-10-60**

Wyciszenie: **nie**