

Dane aktualne na dzień: 02-06-2026 05:26

Link do produktu: <https://wiertools.pl/pila-tarczowa-zeby-z-weglikow-spiekanych-cienka-wykończeniowa-180x1-8/1,2x20/16mm-60tff-p-karnasch-111430180010-p-13773.html>

Piła tarczowa, zęby z węglików spiekanych, cienka, wykończeniowa, 180x1,8/1,2x20/16mm 60TFF-P Karnasch (111430180010)

Cena brutto	475,10 zł
Cena netto	386,26 zł
Dostępność	Dostępny
Czas wysyłki	3 - 5 dni
Kod producenta	111430180010
Kod EAN	4046781056863
Magazyn producenta	17

Opis produktu

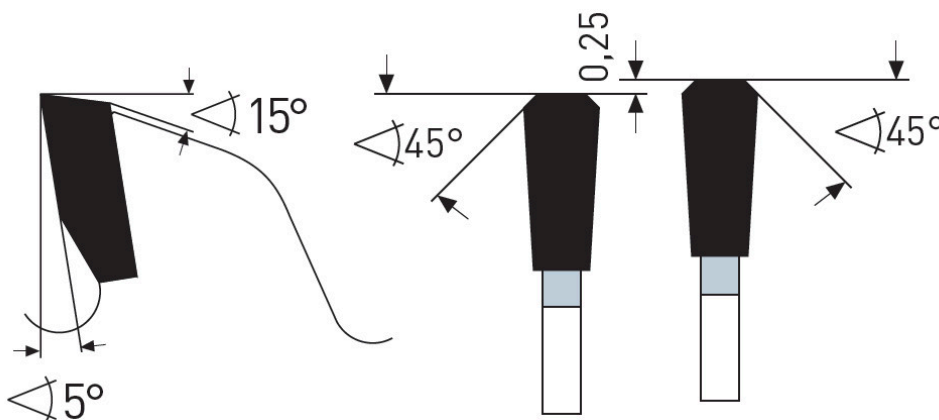

TFF-P

Wymiarowanie i cięcie poprzeczne profili, płyt, bloków i prętów z aluminium, mosiądzu, miedzi i tworzyw sztucznych. Dzięki specjalnej geometrii węglika / zęba doskonałe do cięć wykańczających w cienkich płytach i profilach wykonanych z twardych tworzyw sztucznych (termoplastów) takich jak: PVC, PE, PA, ABS, PS, POM, PC, PMMA np. płyty o przekroju zamkniętym z PMMA (szkło akrylowe) oraz materiałów ściernych takie jak: GFK, CFK, płyty włókno-cementowe, płyty karton-gips, płyty pilśniowe, eternit.

Nadaje się również do materiałów warstwowych z cienkimi warstwami.

Maksymalna grubość warstwy dla metali nieżelaznych = 1,0 mm

Maksymalna grubość warstwy dla blach stalowych = 0,3 mm

Dzięki szlifowi TFF-P:

Prawie pozbawiona zadziorów jakość cięcia wykańczającego również na dolnej stronie/wyjściu z obrabianego przedmiotu.

Doskonała jakość cięcia na powierzchni cięcia (prawie lustrzane wykończenie)

Jeszcze większa żywotność

Dzięki niewielkiej szerokości cięcia:

Mniej odpadów.

Mniejsze zużycie maszyny/energii

Przy maszynach ręcznych i ręcznym posuwie znacznie mniejszy nakład siły, dlatego znakomita tarcza dla urządzeń akumulatorowych

Do:

- pilarek akumulatorowych,
- automatyczne pilarki poprzeczne,
- piły formatowe i ukośnice,
- piły stołowe
- centra obróbcze CNC

Zastosowanie:

- Płyty lite/blaty kuchenne mineralno-akrylowe: Corian®, Noblan®, Hi-Macs®, Staron®, Rausolid®, Varicor® - ★★★
- Płyty lite/elewacyjne z laminatu wysokociśnieniowego HPL: Trespa®, Resopal®, Duropal®, Formica®, Kronospan®, Decodur® - ★★★
- Tworzywa sztuczne, pleksi, akryle, duro- i termoplastyczne - ★★★
- Cienkie blachy metalowe, materiały warstwowe, kompozyty - ★★★
- Płyty gipsowe, cementowe, z wełny mineralnej, eternit, GRP, CFRP, HPL, materiały mineralne, grafit - ★★★

★★★ - Optymalne

★★☆ - Dobre

★☆☆ - Możliwe

Parametry:

- Średnica: 180 mm
- Szerokość zęba/grubość korpusu: 1,8/1,2 mm
- Otwór środkowy: 20/16 mm
- Ilość zębów: 60 TFF-P
- Otwory dodatkowe: 2-6-32

Możliwość stosowania w maszynach:

- Black & Decker 2062
- Black & Decker HD 1200
- FERM FKS-180
- Haffner KSU 60 neu
- Makita 5800
- Makita 5500 S
- Makita 5800 B
- Makita 5800 N
- Makita 5801 B
- Makita 6317 S
- Makita S 800 BR
- Meisterkraft MKR 1200
- Metabo 6317 S
- Metabo SR 1800
- Metallkraft EVO 180
- Metallkraft EVO 180 Xtreme
- Perles 6317 S
- Perles FIP 50 S
- Perles SR 1800
- Peugeot FIP 20 S
- Peugeot FIP 50
- Peugeot FIP 50 S
- Ryobi B 6402
- Ryobi W-6502
- Ryobi W-651
- Ryobi W-651 A
- Ryobi W-651 P
- Ryobi W-66 N
- Makita SR 1600
- Brüder Mannesmann 12895
- FERM ECONOMY EBF-185
- FERM FDGS-185
- FERM FDGS-185L
- FERM FKS-185

- FERM FKS-185L
- Güde HKS 1200
- Güde HKS 1600 L
- Makita 5800 BR
- Makita SR 1800
- Maktec MT580
- Powerplus POW 1044
- Powerplus POW X052
- Powerplus POW X142
- Powerplus POW XQ5313
- Einhell BCS64/1
- Haffner KSU 60
- Black & Decker DNS 9
- Scheer FM (180 mm-Ausführung)
- Black & Decker 374456 N
- Black & Decker BD 229
- Black & Decker BD 59
- Black & Decker BD 865
- Black & Decker BD 865 C
- Black & Decker BD 865 E
- Black & Decker BD 865 EC
- Black & Decker DN 229
- Black & Decker DN 59
- Black & Decker DN 820
- Black & Decker GD 60
- Black & Decker HD 100
- Black & Decker HD 1000
- Black & Decker HD 1200 P
- Black & Decker HD 2062
- Black & Decker KS 865
- Black & Decker KS 865 E
- Black & Decker KS 865 KN
- Black & Decker KS 865 N
- Black & Decker P 3703
- Black & Decker P 3703 L
- Black & Decker P 3705
- Black & Decker PL 40
- Black & Decker SEC 718
- Black & Decker SEC-6 S
- Black & Decker SR 300
- Black & Decker SR 362 E
- De Walt D 23620
- De Walt D 23620 K
- De Walt DW 62
- De Walt DW 62 K
- Peugeot 10 XA
- Peugeot SC 65 C
- Peugeot SC 650
- Peugeot SC 65010 XA
- Peugeot SC 66 C
- Peugeot SC 66 C-H
- Rockwell 63417
- Ryobi HW 600
- Ryobi W 640 C
- Ryobi W 640 NCI
- Ryobi W 6402 C
- Ryobi W 6402 NC
- Ryobi W 6403 C
- Ryobi W 6403 NC
- Ryobi W 660
- Ryobi W 6601
- Ryobi W 6602
- Skil/Skilsaw/-Masters 77
- Skil/Skilsaw/-Masters 537
- Skil/Skilsaw/-Masters 559
- Skil/Skilsaw/-Masters 857
- Skil/Skilsaw/-Masters 1865
- Skil/Skilsaw/-Masters 1865 H
- Skil/Skilsaw/-Masters 1865 U

- Skil/Skilsaw/-Masters 553 B
- Skil/Skilsaw/-Masters 553 BIH
- Skil/Skilsaw/-Masters 553 H
- Skil/Skilsaw/-Masters 559 U
- Skil/Skilsaw/-Masters 574 U
- Skil/Skilsaw/-Masters 77 U
- Stanley H 272
- Stanley H 273
- Wolf 6070

Średnica robocza [d1]: **180,00 mm**

Szerokość cięcia: **1,80 mm**

Grubość korpusu: **1,20 mm**

Średnica otworu: **20/16 mm**

Ilość zębów: **60**

Kształt zęba: **TFF-P**

Otwory dodatkowe: **2-6-32**

Wyciszenie: **nie**