

Dane aktualne na dzień: 01-04-2025 20:02

 Link do produktu: <https://wiertools.pl/pila-tarczowa-zebry-z-weglikow-spiekanych-positive-350x3-42-8x40-mm-108tfp-karnasch-111000350080-p-13175.html>

## Piła tarczowa, zęby z węglików spiekanych - POSITIVE 350x3,4/2,8x40 mm 108TFP Karnasch (111000350080)

Cena brutto	<b>1 192,83 zł</b>
Cena netto	<b>969,76 zł</b>
Dostępność	<b>Dostępny</b>
Czas wysyłki	<b>3 - 5 dni</b>
Kod producenta	<b>111000350080</b>
Kod EAN	<b>4046781053114</b>

### Opis produktu

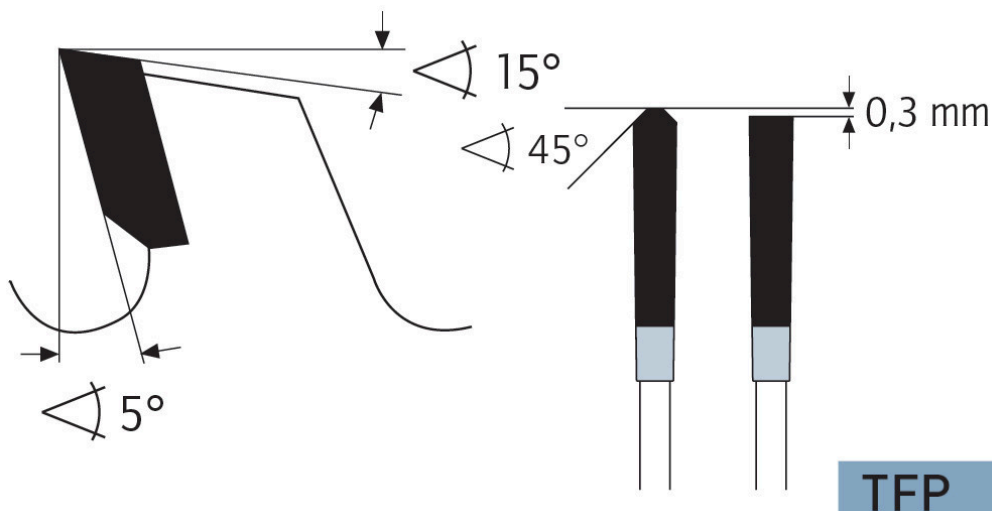

Wymiarowanie i cięcie poprzeczne profili, płyt, bloków i prętów z aluminium, mosiądzu, miedzi i tworzyw sztucznych (np. profile okienne).

Ze względu na dodatni kąt cięcia preferowana do automatycznego posuwu i grubszych ścianek. (Możliwy jest również posuw ręczny)

Do:

- podwójne piły ukośne,
- automatyczne pilarki poprzeczne,
- piły formatowe i ukośnice,
- centra obróbcze CNC

### Zastosowanie:

- Płyty lite/blaty kuchenne mineralno-akrylowe: Corian®, Noblan®, Hi-Macs®, Staron®, Rausolid®, Varicor® - ★★★☆
- Płyty lite/elewacyjne z laminatu wysokociśnieniowego HPL: Trespa®, Resopal®, Duropal®, Formica®, Kronospan®, Decodur® - ★★★
- Tworzywa sztuczne, pleksi, akryle, duro- i termoplastyczne - ★★★
- Metale nieżelazne, takie jak aluminium, miedź, mosiądz - ★★★

---

★★★ - Optymalne

★★☆ - Dobre

★☆☆ - Możliwe

---

**Parametry:**

- Średnica: 350 mm
- Szerokość zęba/grubość korpusu: 3,4/2,8 mm
- Otwór środkowy: 40 mm
- Ilość zębów: 108 TFP
- Otwory dodatkowe: 2-9-55+4-12-64

**Możliwość stosowania w maszynach:**

- Graule Typ 135
- Graule ZS 135
- Graule ZS 135 N

Średnica robocza [d1]: **350,00 mm**

Szerokość cięcia: **3,40 mm**

Grubość korpusu: **2,80 mm**

Średnica otworu: **40,00 mm**

Ilość zębów: **108**

Kształt zęba: **TFP**

Otwory dodatkowe: **2-9-55+4-12-64**

Wyciszenie: **tak**