

Dane aktualne na dzień: 02-06-2026 07:10

 Link do produktu: <https://wiertools.pl/pila-tarczowa-zeby-z-weglikow-spiekanych-positive-550x4-43-8x80mm-128tfp-karnasch-111000550060-p-13208.html>

## Piła tarczowa, zęby z węglików spiekanych, - POSITIVE 550x4,4/3,8x80mm 128TFP Karnasch (111000550060)

Cena brutto	<b>2 745,88 zł</b>
Cena netto	<b>2 232,42 zł</b>
Dostępność	<b>Dostępny</b>
Czas wysyłki	<b>3 - 5 dni</b>
Kod producenta	<b>111000550060</b>
Kod EAN	<b>4046781037114</b>
Magazyn producenta	<b>30</b>

### Opis produktu

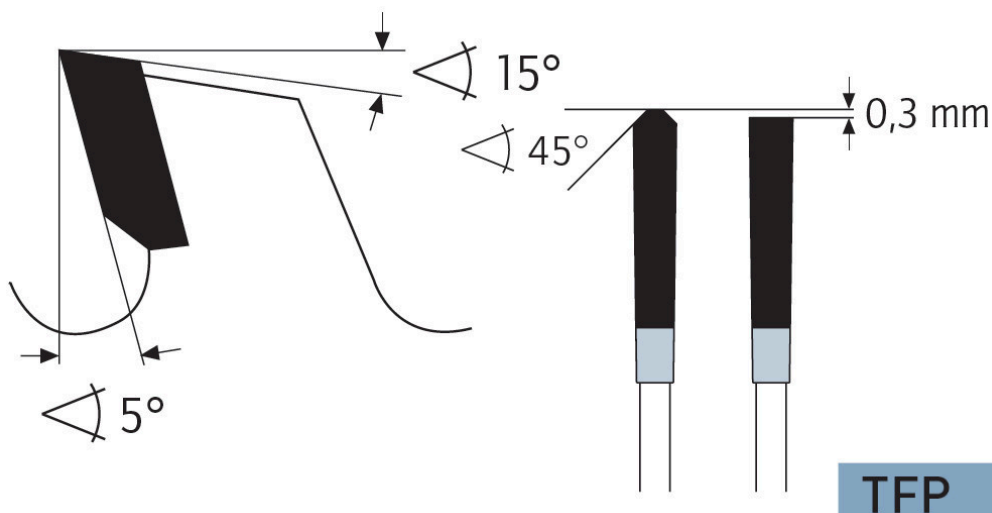

Wymiarowanie i cięcie poprzeczne profili, płyt, bloków i prętów z aluminium, mosiądzu, miedzi i tworzyw sztucznych (np. profile okienne).

Ze względu na dodatni kąt cięcia preferowana do automatycznego posuwu i grubszych ścianek. (Możliwy jest również posuw ręczny)

Do:

- podwójne piły ukośne,
- automatyczne pilarki poprzeczne,
- piły formatowe i ukośnice,
- centra obróbcze CNC

### Zastosowanie:

- Płyty lite/blaty kuchenne mineralno-akrylowe: Corian®, Noblan®, Hi-Macs®, Staron®, Rausolid®, Varicor® - ★★☆☆
- Płyty lite/elewacyjne z laminatu wysokociśnieniowego HPL: Trespa®, Resopal®, Duropal®, Formica®, Kronospan®,

Decodur® - ★★☆☆

- Tworzywa sztuczne, pleksi, akryle, duro- i termoplastyczne - ★★☆☆
- Metale nieżelazne, takie jak aluminium, miedź, mosiądz - ★★☆☆

---

★★★ - Optymalne

★★☆☆ - Dobre

★☆☆☆ - Możliwe

---

**Parametry:**

- Średnica: 550 mm
- Szerokość zęba/grubość korpusu: 4,4/3,8 mm
- Otwór środkowy: 80 mm
- Ilość zębów: 128 TFP
- Otwory dodatkowe: 6-9-100

Średnica robocza [d1]: **550,00 mm**

Szerokość cięcia: **4,40 mm**

Grubość korpusu: **3,80 mm**

Średnica otworu: **80,00 mm**

Ilość zębów: **128**

Kształt zęba: **TFP**

Otwory dodatkowe: **6-9-100**

Wyciszenie: **tak**