

Dane aktualne na dzień: 01-04-2025 02:22

 Link do produktu: <https://wiertools.pl/pila-tarczowa-zeby-z-weglikow-spiekanych-positive-600x4-64-0x30-mm-140tfp-karnasch-111000600015-p-13210.html>

## Piła tarczowa, zęby z węglików spiekanych - POSITIVE 600x4,6/4,0x30 mm 140TFP Karnasch (111000600015)

Cena brutto	<b>1 882,41 zł</b>
Cena netto	<b>1 530,42 zł</b>
Dostępność	<b>Dostępny</b>
Czas wysyłki	<b>3 - 5 dni</b>
Kod producenta	<b>111000600015</b>
Kod EAN	<b>4046781959942</b>

### Opis produktu

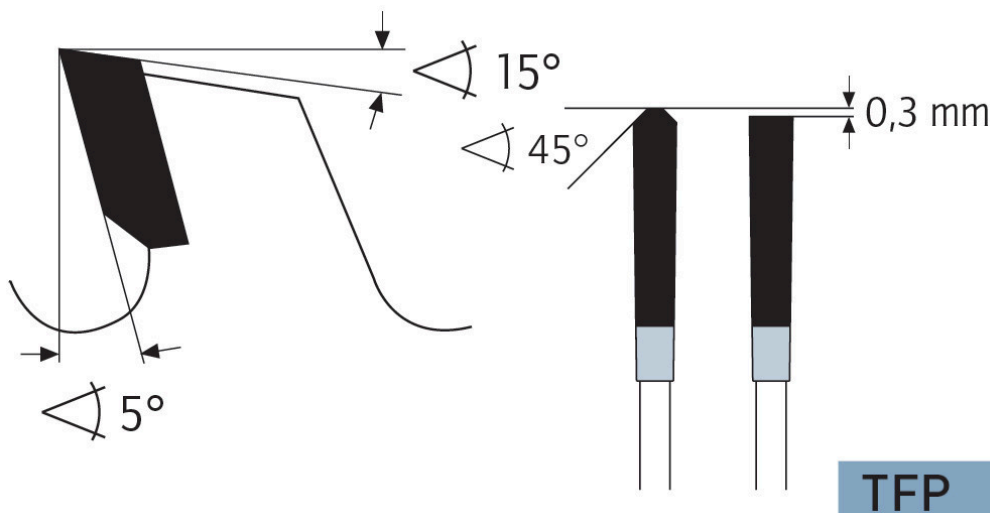

Wymiarowanie i cięcie poprzeczne profili, płyt, bloków i prętów z aluminium, mosiądzu, miedzi i tworzyw sztucznych (np. profile okienne).

Ze względu na dodatni kąt cięcia preferowana do automatycznego posuwu i grubszych ścianek. (Możliwy jest również posuw ręczny)

Do:

- podwójne piły ukośne,
- automatyczne pilarki poprzeczne,
- piły formatowe i ukośnice,
- centra obróbcze CNC

### Zastosowanie:

- Płyty lite/blaty kuchenne mineralno-akrylowe: Corian®, Noblan®, Hi-Macs®, Staron®, Rausolid®, Varicor® - ★★☆☆
- Płyty lite/elewacyjne z laminatu wysokociśnieniowego HPL: Trespa®, Resopal®, Duropal®, Formica®, Kronospan®, Decodur® - ★★☆☆
- Tworzywa sztuczne, pleksi, akryle, duro- i termoplastyczne - ★★★
- Metale nieżelazne, takie jak aluminium, miedź, mosiądz - ★★★

---

★★★ - Optymalne

★★☆ - Dobre

★☆☆ - Możliwe

---

**Parametry:**

- Średnica: 600 mm
- Szerokość zęba/grubość korpusu: 4,6/4,0 mm
- Otwór środkowy: 30 mm
- Ilość zębów: 140 TFP
- Otwory dodatkowe: UNI1+UNI2

Średnica robocza [d1]: **600,00 mm**

Szerokość cięcia: **4,60 mm**

Grubość korpusu: **4,00 mm**

Średnica otworu: **30,00 mm**

Ilość zębów: **140**

Kształt zęba: **TFP**

Otwory dodatkowe: **2-7-42 + 2-9-46,4+2-10-60 + 2-11-63 + 2-12-64**

Wyciszenie: **nie**