

Dane aktualne na dzień: 02-04-2025 11:00

Link do produktu: <https://wiertools.pl/podcinak-z-zębami-z-węglikow-spiekanych-dzielony-2-czesciowy-120x2-8-3-62-2x22-mm-2x12-wz-karnasch-111480120020-p-13846.html>

Podcinak z zębami z węglików spiekanych, dzielony, 2 częściowy 120x2,8-3,6/2,2x22 mm 2x12 WZ Karnasch (111480120020)

Cena brutto	758,60 zł
Cena netto	616,75 zł
Dostępność	Dostępny
Czas wysyłki	24 godziny
Kod producenta	111480120020
Kod EAN	4046781036735

Opis produktu

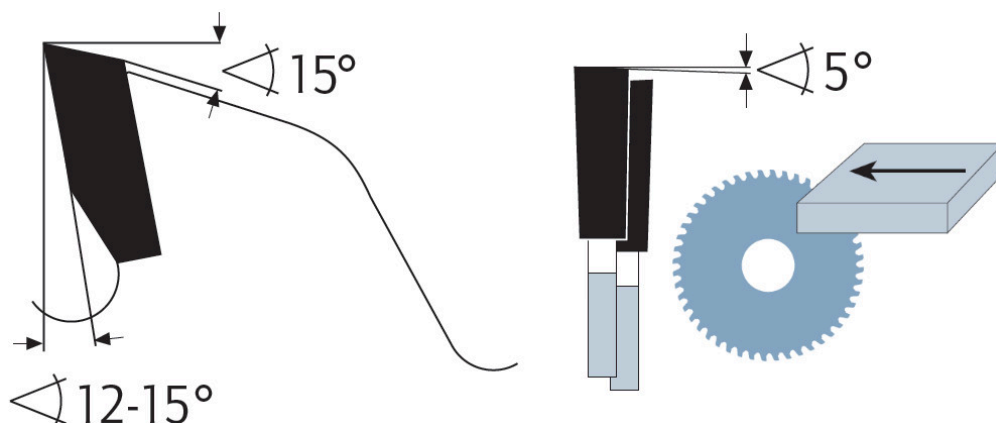
**WZ**

Do podcinania płyt laminowanych lub fornirowanych

Do:

- pilarek panelowych z podcinakiem

Zastosowanie:

- Płyta wiórowa, płyta pilśniowa twarda, powlekane tworzywem sztucznym/fornirowane, MDF, HDF - ★★★

★★★ - Optymalne

★★☆ - Dobre

★☆☆ - Możliwe

Parametry:

- Średnica: 120 mm
- Szerokość zęba/grubość korpusu: 2,8-3,6/2,2 mm

- Otwór środkowy: 22 mm
- Ilość zębów: 2×12 WZ
- Otwory dodatkowe: -

Możliwość stosowania w maszynach:

- Altendorf T70
- Martin T72 A

Średnica robocza [d1]: **120,00 mm**

Szerokość cięcia: **2,8-3,6 mm**

Grubość korpusu: **2,20 mm**

Średnica otworu: **22,00 mm**

Ilość zębów: **2×12**

Kształt zęba: **WZ**

Otwory dodatkowe: **brak**

Wyciszenie: **nie**